

11 Husbankens livsløpsstandard

HB 7.B.1.1

11.1 Formål

Husbankens livsløpsstandard skal sikre god tilgjengelighet utover de kravene som stilles i minstestandarden, slik at boligen kan brukes i alle perioder av livet, også ved nedsatt bevegelighet og bruk av rullestol.

11.2 Generelt

I forbindelse med oppføringslån kan det gis et lånetillegg på **40 000 kroner** hvis boligen tilfredstiller Husbankens livsløpsstandard.



Endring

11.2.1 Dimensjoneringsgrunnlag

Dimensjoneringsgrunnlaget er et sett med minimumsmål som beskriver rullestolbrukerens krav til plass ved forflytning, aktivitet og arbeidsoperasjoner. Sammen med minstestandardens krav til det enkelte stedet/rommet i og utenfor boligen, utgjør dimensjoneringsgrunnlaget Husbankens krav til livløpsboliger. Dimensjoneringsgrunnlaget tar utgangspunkt i en midtstørrelse rullestol, der brukeren har god førlighet i armene og kan manøvrere rullestolen selv.

Dimensjonerende arealer

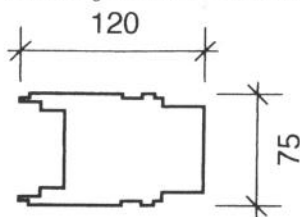

Parkeringsareal: 120 x 75 cm
Parkeringsarealet er et standardmål for en rullestol i parkert stilling.

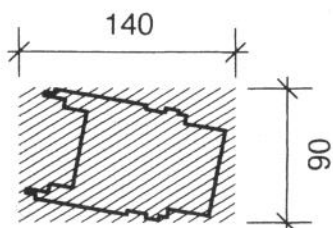

Betjeningsareal: 140 x 90 cm
Betjeningsarealet er det arealet som er nødvendig for justering av rullestolens posisjon ved arbeidsoperasjoner/aktivitet.

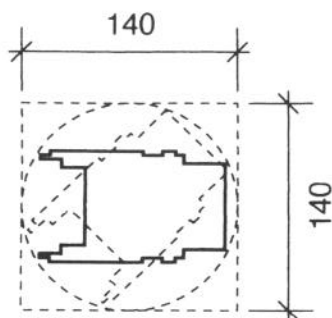

Snueareal: 140 x 140 cm
Snuearealet skal gi mulighet for å kunne dreie rullestolen 360 grader.

Ved det enkelte rommets funksjoner skal det være et betjeningsareal for rullestol. Betjeningsarealet skal ikke overlape møbler eller fast innredning.



LÅNETILLEGG
FRA HUSBANKEN 05.98

HB 7.B.1.1

Snuareal skal vises på tegningene som sirkel med diameter 140 cm. Snusirkelen skal ikke overlape dørslag, møbler eller fast innredning.

Betjeningsareal og snuareal kan overlappe hverandre.

Passasjer - Dører

Rullestolbruker skal kunne åpne/lukke og passere gjennom alle nødvendige dører.

Passasjer skal ha fri åpning på minst 80 cm.

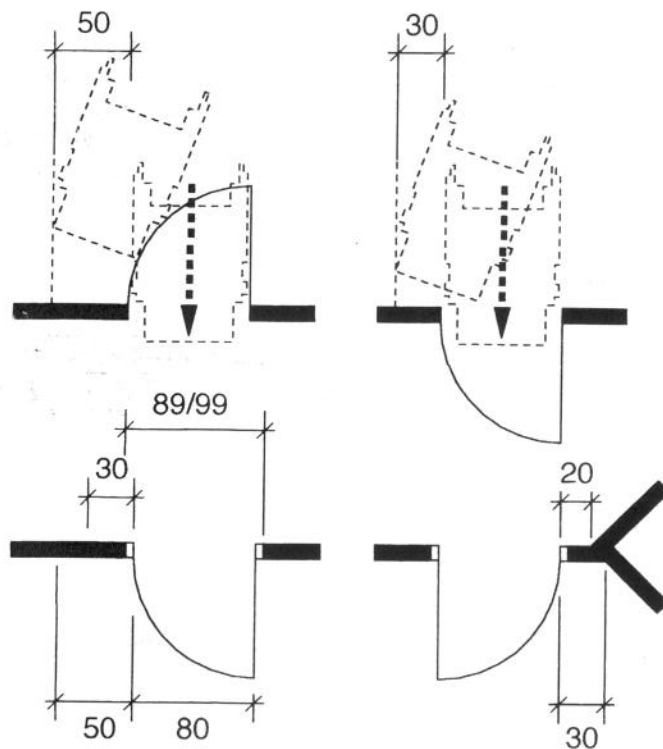

For å kunne betjene slagdører, må det være 50 cm fri sideplass ved låskant på hengselside og 30 cm på karmside, målt fra lysåpning. Ved skråstilte vegger kan sideplassen reduseres.

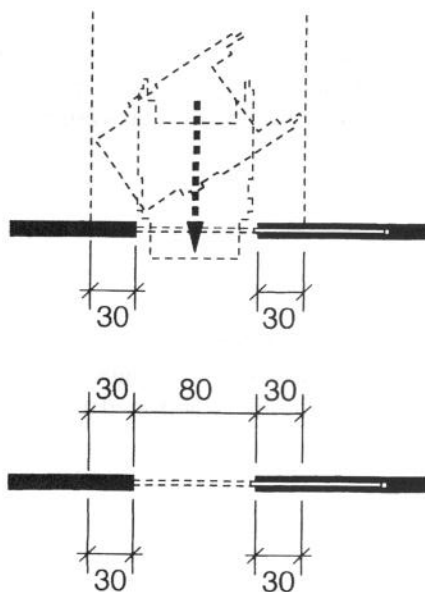

For å kunne betjene skyvedører, må det være 30 cm fri sideplass ved alle fire sidene av døra, målt fra lysåpning.



Innerdører skal ha utvendig karmbredde på minimum 89 cm. For innvendige slagdører godtas at den frie åpningen er 76 cm ved 90 graders åpning av døra.

Ytterdører inklusive dører til terrasse/balkong, skal ha utvendig karmbredde på minimum 99 cm.

Veiledning:

Tunge dører og dører medpumpe bør ha automatisk åpning i en eller annen form (branddører, sluser, hovedinngang i blokk m.m.).

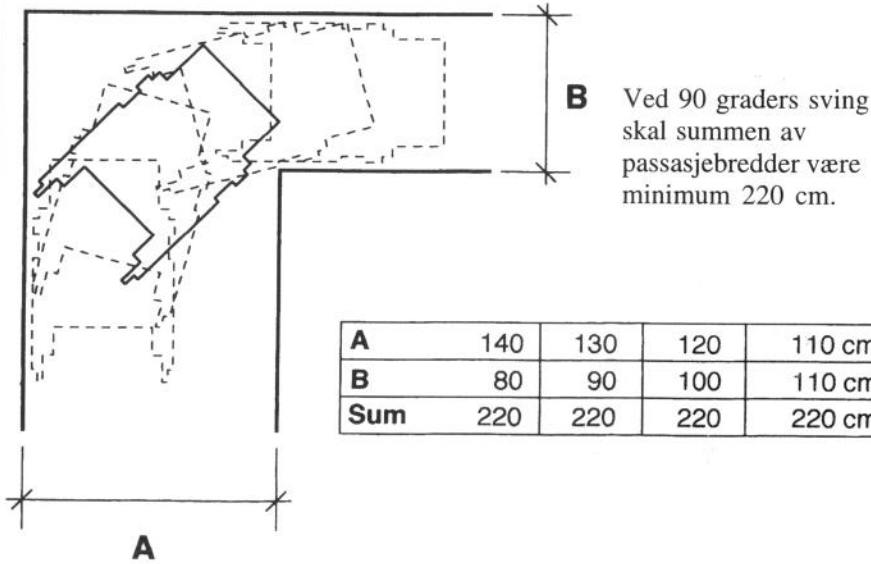

B Ved 90 graders sving skal summen av passasjebredden være minimum 220 cm.

Terskler/nivåforskjell

Nivåforskjeller/terskelhøyder skal være maksimum 2,5 cm. Maksimalhøyden gjelder også terskler med skrå kant.

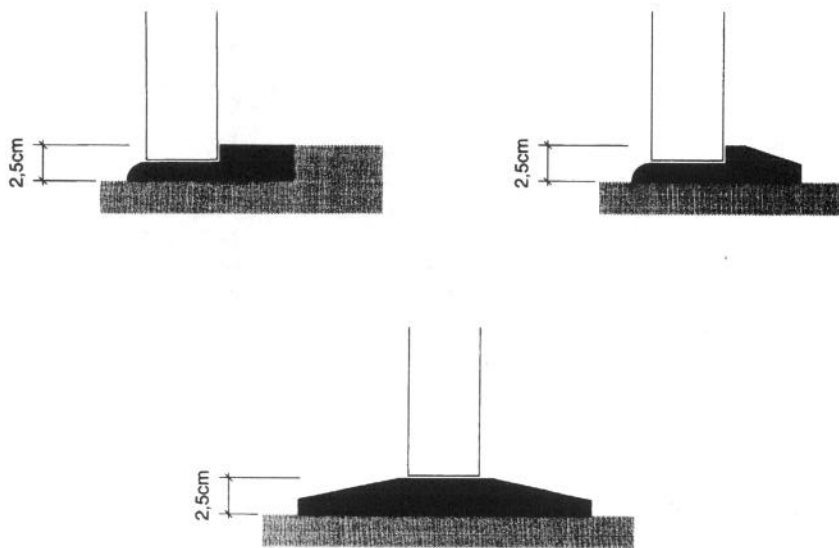

Veiledning

Bruk terskelfrie dører der det er mulig. Kontroller spesielt terskelhøyde for dører i parkeringskjeller, inngangsdør, dør til våtrom og dør til balkong/terrasse.



11.2.2 Krav til dokumentasjon

Minstestandarden stiller de generelle kravene til dokumentasjon. For å dokumentere at tilfredsstillende tilgjengelighet er tatt vare på, gjelder følgende tilleggskrav:

Situasjonsplanen skal vise:

- biloppstillingsplasser for rullestolbrukere
- kotehøyder for henholdsvis biloppstillingsplass, offentlig vei, terreng ved inngangsparti og boligens inngangsplan (eventuelt angitt med høydeforskjeller)
- stigningsforhold og eventuelle horisontale hvilerepos med snuplass for rullestol mellom biloppstillingsplass og inngangsparti/ inngangsplan.

Plan-/snitt- og fasadetegningene skal vise:

- målsatt planløsning med innredning og møblering der det er tatt hensyn til betjeningsareal
- snusirkel i alle rom på inngangsplanet
- trinnfri atkomst og manøvreringsareal ved inngang, også i de tilfellene der utførelsen kan utsettes.

11.3 Ytre miljø

11.3.1 Biloppstillingsplass

Garasje/fast biloppstillingsplass skal ha fri bredde på minst 3,8 m. I prosjekter med felles parkering, aksepteres at minst 5 prosent av plassene, regnet av antall livsløpsboliger, har en fri bredde på minst 3,8 m (eller alternativt felles avstigningsareal på 1,5 m mellom to plasser på 2,5 m). Biloppstillingsplassene skal være tilgjengelige for livsløpsboligene. Eventuelle sluser i fellesgarasjer må ha snuplass for rullestol og dører som kan betjenes av rullestolbruker.

Felles av- og påstigningsareal mellom 2 oppstillingsplasser kan f.eks. være passasjeareal til felles trapp-/heisrom. Del av privat biloppstillingsplass kan være gangvei til egen inngangsdør.

Mål: 1:100

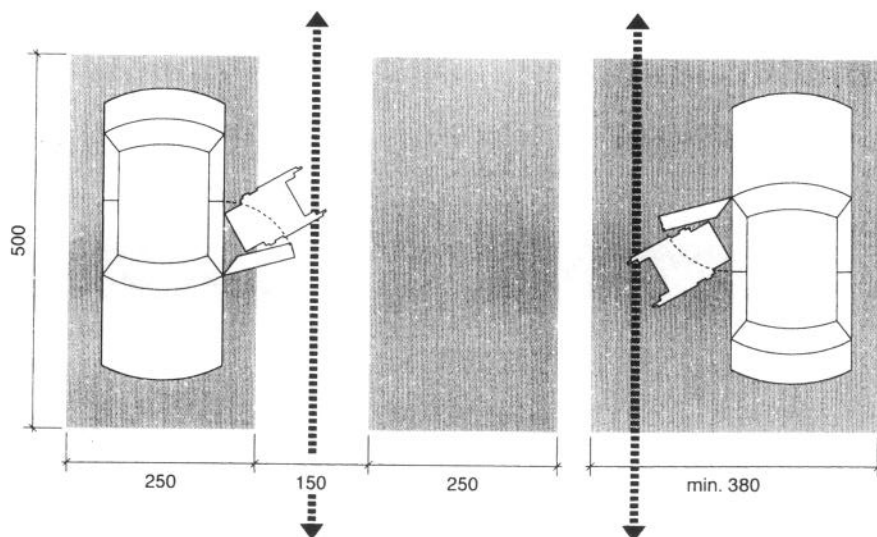

Veiledning

Med fellesparkering menes biloppstillingsplasser som kan benyttes av alle boligene i et prosjekt/område. Private biloppstillingsplasser som er tilknyttet den enkelte livsløpsboligen, men lokalisert i et felles parkeringsanlegg, skal ha fri bredde på minst 3,8 m.



11.3.2 Atkomst

Atkomst fra offentlig eller kjørbær vei og biloppstillingsplass til boligens inngangsdør, skal være trinnfri. Avstanden til inngangsdør kan være inntil 100 m, høydeforskjellen maksimum 5 m og stigningen ikke brattere enn 1:12, fortrinnsvis 1:20. I skrånende atkomster skal det være en horisontal hvileplass med snuplass for rullestol for hver 60 cm i nivåforskjell.

Foran inngangsdør til bygning/bolig skal det være et horisontalt plan med snuplass for rullestol og nødvendig friplass for betjening av dør.

For eneboliger, rekkehus og andre boliger med egen inngang på bakkeplan, kan utførelsen av trinnfri atkomst fra terreng til inngangsdør utsettes, hvis høydeforskjellen mellom terreng og inngangsplan ikke er mer enn 30 cm. Tegninger skal vise hvordan trinnfri atkomst kan etableres.

I prosjekter med boliger over flere etasjer, der heis må installeres for å gi trinnfri atkomst til inngangsplanet, gjelder følgende krav til heisen:

- Heisstol eller løfteplate i sjakt skal være minimum 110 x 140 cm.
- Dør til heis må ha en fri åpning på minimum 90 cm.
- Fritt gulvareal ved stoppesteder skal være minimum 140 x 140 cm.
- For utvendige heiser skal gulvareal ved stoppested være skjermet mot vær og vind.
- Heistablå må kunne betjenes av rullestolbruker.

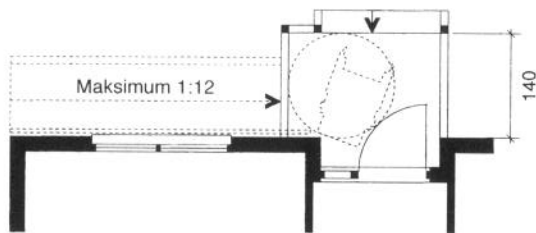

Eksempel på repos foran inngangsdør hvor høydeforskjell mellom inngangsplan og terreng er 30 cm. Snuplass skal gå klar av rekkverk, søyler og andre sidehinder. Det skal vises på tegning hvordan trinnfri atkomst kan etableres.

Mål: 1:100

Veiledning

For å sikre trinnfri atkomst fra offentlig eller kjørbær vei fram til boligens inngangsplan, må veiføring, tomteform, bearbeiding av terreng og plassering av bygning samstemmes. I skrånende terreng vil kravet til atkomst være avgjørende for tomteinndeling og plassering av boligene.

11.4 Boligen

Boligens inngangsplan skal inneholde entre, stue, kjøkken, bad, oppbevaringsplass, atkomst til uteplass og minst ett soverom.

Rullestolbruker må komme fram til og kunne betjene det enkelte rommets funksjoner på inngangsplanet.

Veiledning

En livsløpsbolig er ikke en spesialbolig for rullestolbrukere, men en bolig som med enkle midler kan tilpasses en mulig bruker av rullestol. Ved planlegging av boliger for personer med bestemte funksjonshemninger, må de konkrete behovene for plass vurderes nærmere. Det bør samarbeides med ergoterapeut eller andre fagfolk.



11.5 Stue

Utover minstestandardens krav til areal og innredning, skal det være fri passasje og snuplass for rullestol. Når hovedspiseplass er i stue, kan snuplass og passasje overlape 2 av spiseplassene.

På inngangsplanet skal stue og kjøkken til sammen være minst 25 m². Eventuelt ekstra stueareal som kreves av minstestandarden, kan ligge på annet plan.

11.6 Kjøkken

Utover minstestandardens krav til areal og innredning, skal det være betjeningsareal til kjøkkenets hovedfunksjoner. Det skal være fri passasje og snuplass for rullestol. Snuplass og passasje kan overlape 2 spiseplasser.

Eksempler på kjøkken med hovedspiseplass. Kjøkkeninnredning bør planløses i L- eller U-form. Med 80 cm mellom oppvaskbenk og komfyr, vil det være mulig for en rullestolbruker å komme innunder arbeidsbenk når innredningen fjernes.

Mål: 1:100

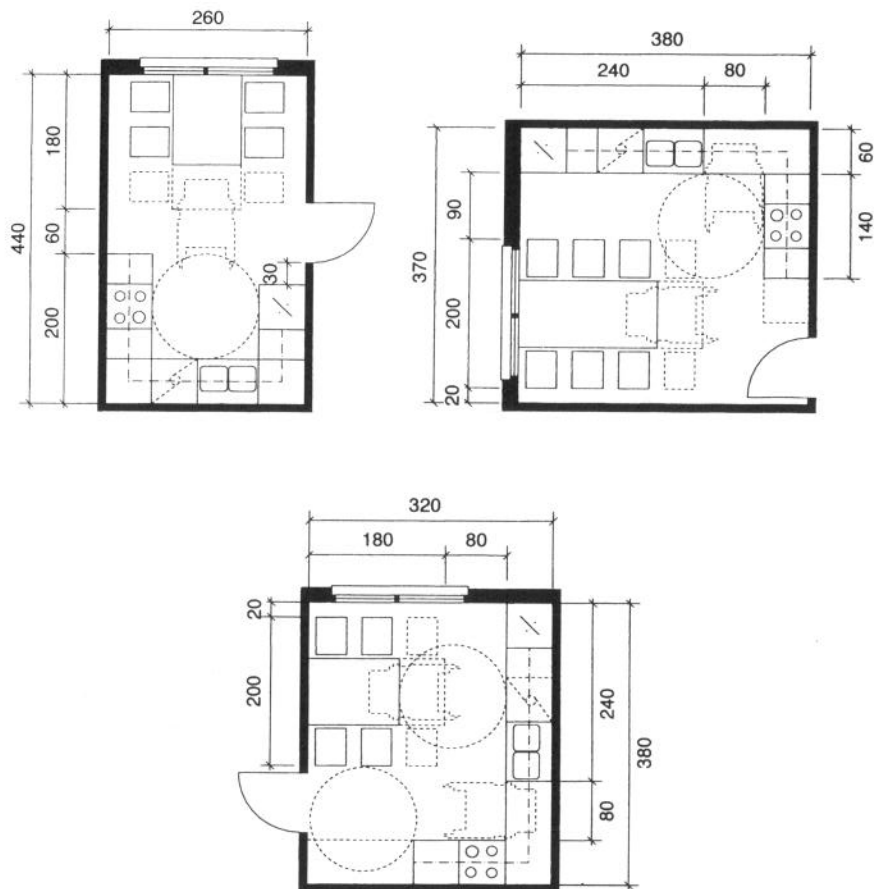

11.7 Soverom

Minimum ett soverom skal være parsengsrom. Utover minstestandardens krav til areal og innredning, skal det være snuplass for rullestol. En langsidede av parseng og minst ett skap på 60 x 100 cm skal være tilgjengelig for rullestolbruker. Foran skap skal det være nødvendig betjeningsareal. Betjeningsbredde kan reduseres til 80 cm foran skap med skyvedør.

Det er ikke nødvendig å bygge parsengsrom, men det må foreligge en stiptet løsning som viser at rommet naturlig kan deles av fra stue eller annet opholdsrom. Både minstestandard og livløpsstandard skal fortsatt være oppfylt hvis parsengsrommet tas i bruk. Stiptet løsning forutsetter at det er et annet parsengsrom i boligen.



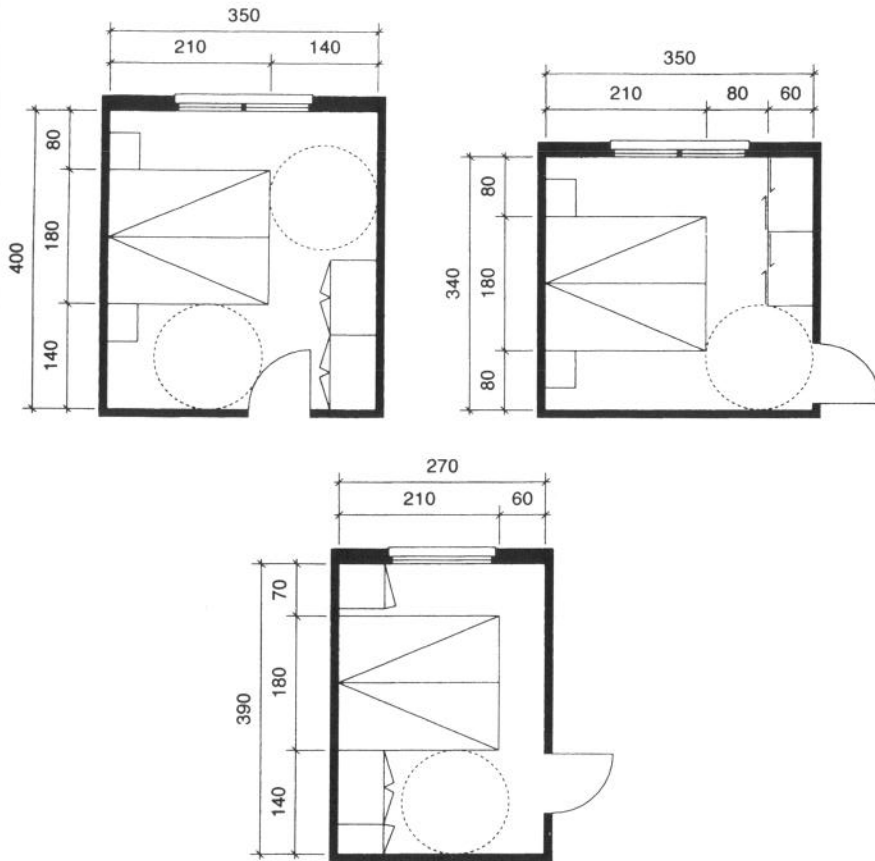

Eksempler på parsengsrom.

Mål: 1:100

11.8 Bad/vaskerom

På inngangsplanet skal det være baderom med servant, klosettskål og dusj. Vaskemaskin / tørketrommel skal enten ha plass og tilkoplingsmuligheter på tilgjengelig baderom eller i eget tilgjengelig vaskerom. Alle funksjoner skal ha betjeningsareal. Betjeningsareal kan ligge inntil 30 cm under servant. Klosettet skal ha fri sideplass på 80 cm på den ene siden og 20 cm på den andre. Når dusj plasseres ved siden av klosett, må fri sideplass være 90 cm. Snuplass for rullestol kan ligge inntil 10 cm under servant, men skal ikke overlape annet utstyr eller dørslag.

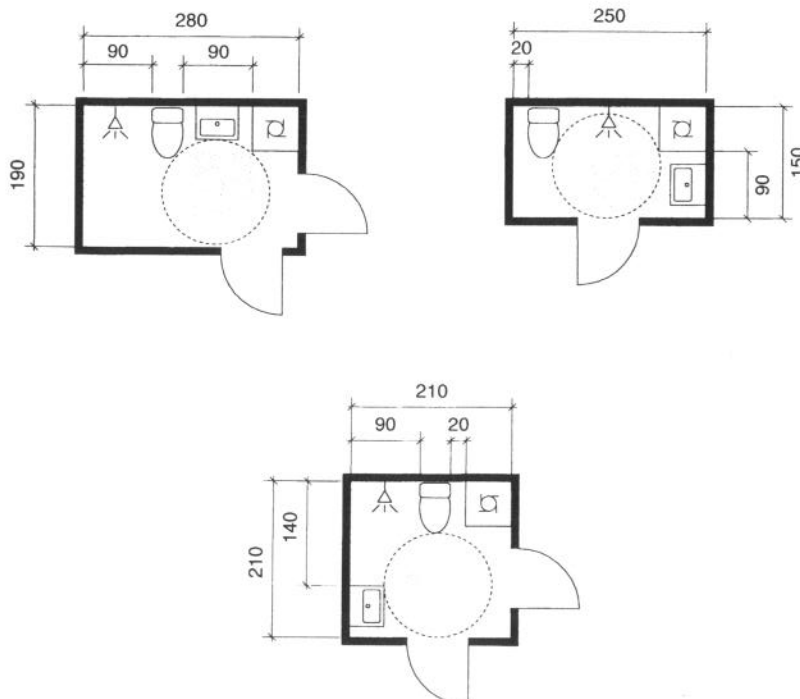

Eksempler på bad med plass til vaskemaskin. Eksemplene viser snusirkel og nødvendig betjeningsareal (skravert) til de enkelte funksjonene.

Mål: 1:100



HB 7.B.1.1

11.9 Entre

Utover minstestandardens krav til areal og innredning, skal det være fri passasje og snuplass for rullestol.

I entre aksepteres det at ett skap erstattes med garderobehylle for å gi sideplass ved dør. Snusirkel kan ligge inntil 30 cm innunder garderobehylle.

To eksempler på entre i henholdsvis 2- og 4-roms bolig, som viser minstestandardens krav til innredning, fri passasje og snuplass for rullestol.

Mål: 1:100

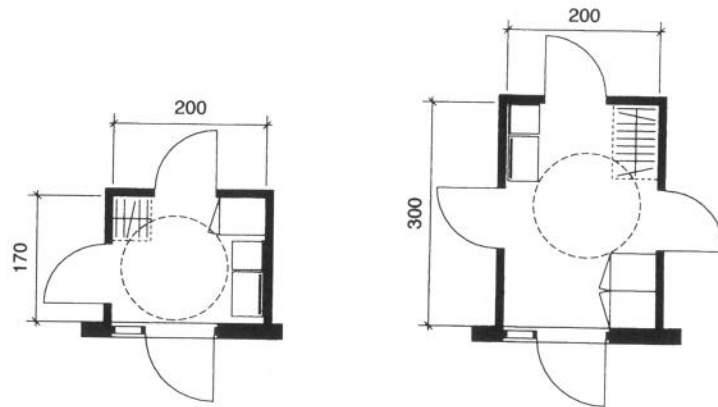

11.10 Boder

På inngangsplanet skal det være nok oppbevaringsplass tilsvarende behovet til en person. Det kreves ikke innvendig snuplass i bod, men dør skal være utadslående. Bodareal på inngangsplanet kan erstattes med ett skap på minimum 60 x 100 cm (i tillegg til de øvrige skapene som kreves). Foran skap skal det være nødvendig betjeningsareal. Resten av oppbevaringsplassen som minstestandarden krever, kan eventuelt ligge på et annet plan.

11.11 Privat uteplass

Atkomst til uteplass skal være trinnfri.

Utførelse av trinnfri atkomst til uteplass på bakkeplan kan utsettes hvis høydeforskjellen mellom terreng og inngangsplan ikke er mer enn 30 cm. Tegninger skal vise hvordan trinnfri atkomst kan etableres.

